

Bij de inname van oppervlaktewater voor koelwaterinstallaties en andere industriële processen wordt naast water ook vis en vuil aangezogen. De visveilige koelwaterinlaat van FishFlow Innovations scheidt het water op eenvoudige wijze van het vuil en de vissen. De unieke kenmerken van het zeefstelsysteem zorgen ervoor dat de ingezogen vissen levend en onbeschadigd naar het oppervlaktewater worden teruggevoerd en maakt vuilverwerking in principe overbodig.

Visveilig vanuit de basis

De visveilige koelwaterinlaat bestaat uit een trommelzeef die de buitenmantel vormt voor een 100 %-visveilige vijzel. Tijdens aanzuiging van water door de (koelwater-)pompen wordt deze vijzel door een motor met tandwielkast aangedreven om een waterbeweging in de lengterichting van de trommelzeef te creëren.

Effectief filter voor water

Het (koel-)water verlaat de trommelzeef via de geperforeerde wanden, terwijl vis en vuil door de vijzel verder worden gevoerd en naar het oppervlaktewater worden teruggeleid.

Besparing van vis en kosten

Vis en vuil blijven tijdens de passage door de trommelzeef onder water, waardoor vissen in leven blijven en onbeschadigd verder kunnen zwemmen en vuil niet apart afgevoerd hoeft te worden. Zo maakt de visveilige koelwaterinlaat aanvullende zeefsystemen en vuilverwerkingsinstallaties in principe overbodig.

Breed toepasbaar

De visveilige koelwaterinlaat leent zich voor toepassing bij zowel kleine als grote (koel-)waterinnamepunten. De uitvoering wordt afgestemd op het pompdebiet, de locatie en de beschikbare ruimte.

De kenmerken op een rij

- gepatenteerde trommelzeef
- effectieve scheiding van water en vaste bestanddelen (vuil en vis)
- aandrijving van de trommelzeef met behulp van een motor met tandwielkast
- vis en vuil worden teruggevoerd naar het oppervlaktewater
- inzetbaar als eindzeef direct bij het innamepunt dus voor de pompen
- uitvoering als drijvende unit mogelijk
- kostenbesparing op vuilverwerking en zeefsystemen.

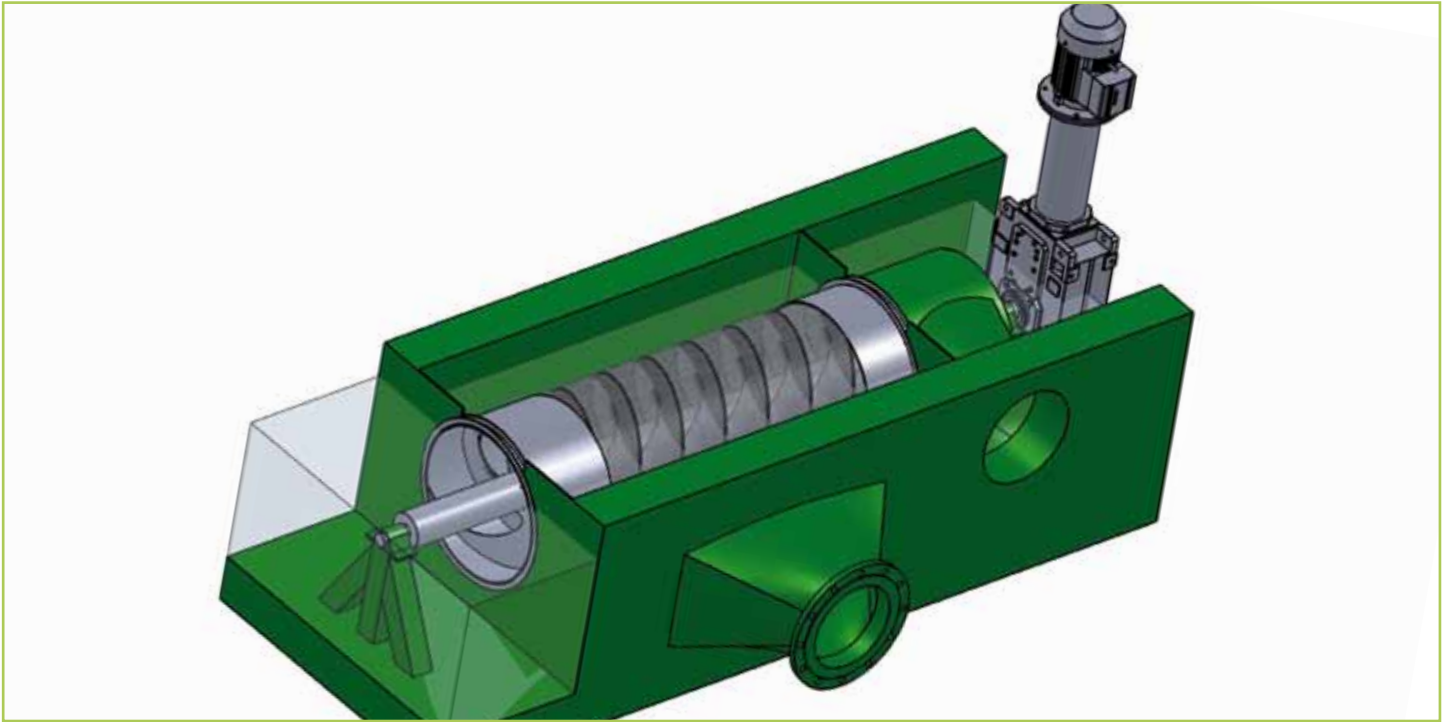

FishFlow Innovations

FishFlow Innovations bedenkt, ontwikkelt en realiseert innovatieve voorzieningen voor de passage en wering van vis. Naast de visveilige koelwaterinlaat produceert FishFlow Innovations ook visveilige vijzels, turbines, bypass-systemen, vistrappen, vissparende trommelzeven en viswerende lampen.

Neem voor meer informatie over de visveilige koelwaterinlaat en de andere producten contact met ons op via info@fishflowinnovations.nl of bezoek onze website www.fishflowinnovations.nl.

